

ULTRAVAC 250

MÁQUINA DE ENVASADO AL VACÍO DE CÁMARA DE SOBREMESA

La Mejor Relación Calidad-Precio en Envasado al Vacío de Sobremesa Hoy en Día

Ideal para procesadores de tamaño pequeño a mediano, restaurantes, supermercados y laboratorios.

Características:

- » Bomba de vacío Busch® 021 de 1.25 hp y 25 m³/hr de servicio pesado
- » Opcional: Operación de inyección de gas, dos barras de sellado de 15.67"
- » Tamaño de la cámara: 6 5/8" de profundidad x 16 5/8" de ancho x 19 7/8" de largo
- » Garantía de 2 años



2 YEAR WARRANTY



Mostrado con pantalla táctil opcional



ULTRAVAC 250

MÁQUINA DE ENVASADO AL VACÍO DE CÁMARA DE SOBREMESA

Características Estándar:

- » Bomba de vacío Busch® 021
- » Construcción de acero inoxidable calibre 20
- » Transformador de alta potencia (200VA)
- » Tableros de relleno de polietileno de alta densidad
- » Conexión eléctrica de 110, 220 Voltios monofásica, o 208/230 Voltios monofásica disponible
- » Controles de lavado a presión NEMA 4
- » Tapa de acrílico transparente moldeado resistente

Características opcionales:

- » Operación de inyección de gas
- » Doble sellado de costura
- » Controles de pantalla táctil opcionales:
- » Pantalla LCD grande de 4.3 pulgadas
- » Recuperación sencilla de hasta 99 rutinas preprogramadas
- » Opcional: impresora para cumplir con HACCP

Barra de sellado de Cambio Rápido de 15.67 pulgadas.

Presenta el elemento de sellado de superficie de radio Pozi-Pressure™ de UltraSource para sellar a través de contaminantes, pliegues y arrugas.

Pantalla táctil fácil de usar.

Esta nueva pantalla táctil de última generación le permitirá supervisar fácilmente todas las funciones operativas y de seguridad.

Especificaciones del Producto	
A. Width	19-in.
B. Longitud	24.625-in.
C. Altura Máxima	32.5-in.
D. Altura de Trabajo	14.375-in.
E. Longitud de la Cámara	19.875-in.
F. Ancho de la Cámara	16.625-in.
G. Profundidad de la Cámara	6.625-in.
H. Entre Barra de Sellado y Parte Trasera de la Cámara.	17.75-in.
Longitud de la Barra de Sellado	15.67-in.
Entre las Barras de Sellado	16.375-in.
Bomba de Vacío	1.25-hp
Peso Neto	178-lbs.
Conexión Eléctrica	110V/60Hz (monofásico) 220V/50Hz (monofásico) 208V/60Hz (monofásico)

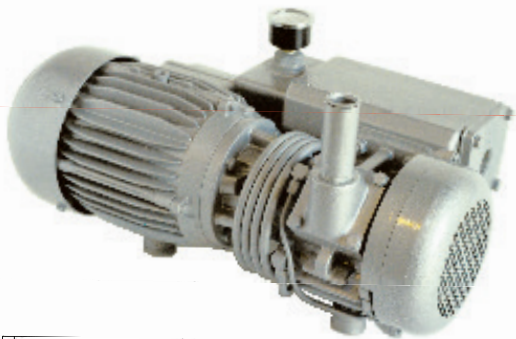

La potente bomba de vacío Busch® 021 de 1.25 hp alimenta el Ultravac® 250 para años de servicio confiable.

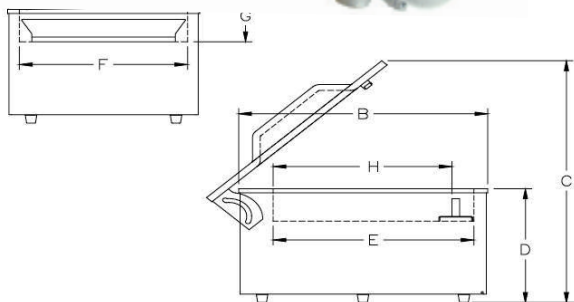

* Se muestra la pantalla táctil y la impresora opcionales